

## Amélioration de la qualité et des temps de production de vos pièces composites grâce à une alimentation continue en matière première de vos machines

- |                           |                           |
|---------------------------|---------------------------|
| 1 – Fût fournisseur       | 5 – Agitateur pneumatique |
| 2 – Chariot navette       | 6 – Pompe de transfert    |
| 3 – Détection basse       | 7 – Machine               |
| 4 – Elévateur pneumatique |                           |

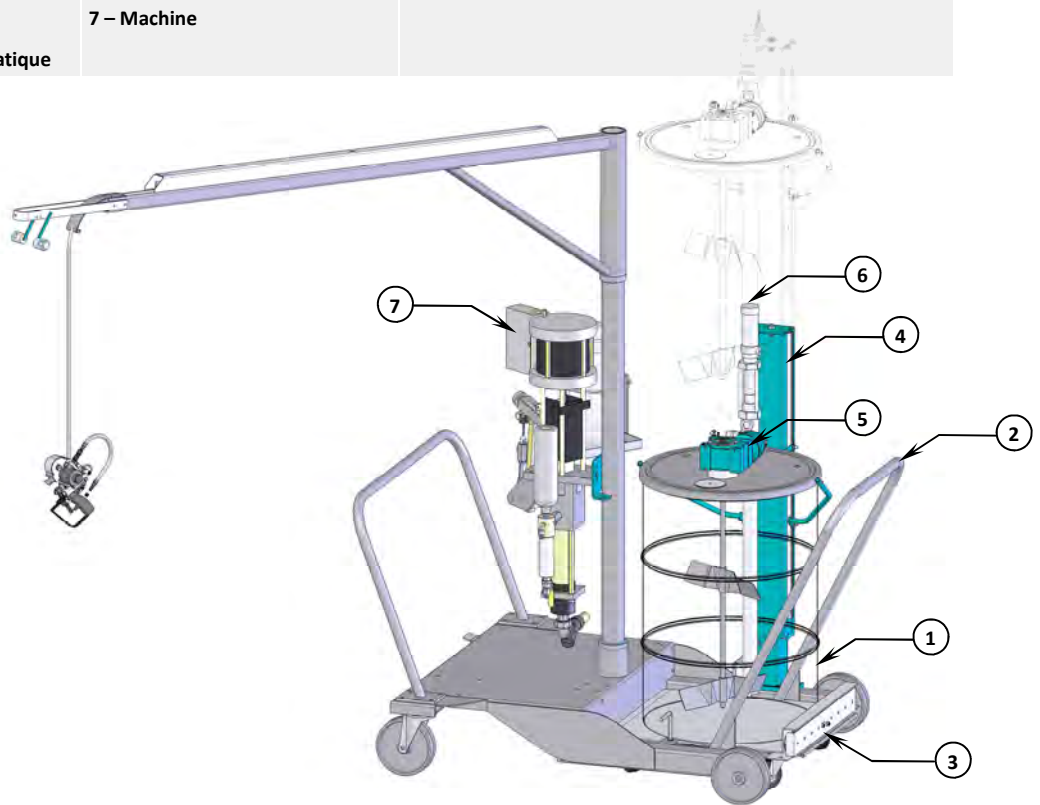

**Alimentation en continu de la machine mobile par l'intermédiaire d'un chariot navette pour fût fournisseur de 200 litres**

### Les +

**Ce process vous permet immédiatement d'éviter :**

- Les désamorçage machines
- Les battements intempestifs des pompes
- Les inclusions d'air
- Les sur et sous catalyses des pièces
- Les variations de démarrage en gel
- L'usure prématurée des pièces détachées
- Les arrêts de production
- Les pertes de réglages machine
- Les accidents lors des manipulations hasardeuses
- Les saletés périphériques au matériel
- L'évaporation des solvants matières premières
- Les variations de températures et de viscosité des matières premières
- Les séparations des pigments, accélérateur, inhibiteur et dépôt de charges

F0004/20090602/FV

C.D. 3 – Hameau de Beauvert  
91460 Marcoussis – France

Tel.: +33 (0)1 69 801 803 – Fax: +33 (0)169 806 806

[www.matrasurcomposites.com](http://www.matrasurcomposites.com) – [info@matrasurcomposites.com](mailto:info@matrasurcomposites.com)

